



Вітаємо!

У цій пам'ятці ми зібрали рекомендації щодо встановлення БФП bizhub від Konica Minolta. Ми наполегливо рекомендуємо використовувати усі нижчезказані рекомендації, щоби забезпечити якомога надійнішу роботу обладнання.

! ВАЖЛИВО: Звертаємо вашу увагу, що обладнання попередньо запущене у сервісному центрі, тому не має заводського пакування. Ми попередньо протестували та налаштували його, щоби ви змогли відразу приступити до роботи.

Орієнтовні габарити та комплектація обладнання

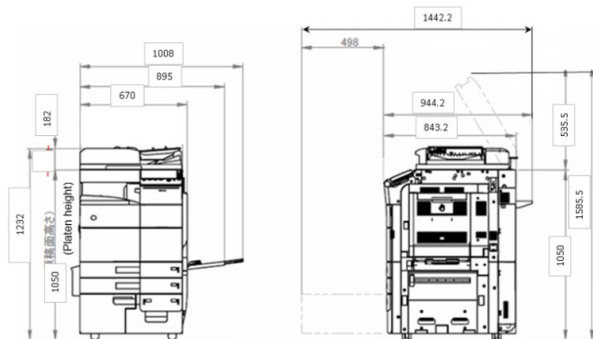

- запасний чорний тонер
- кабель 220В, 1.8 м
- кабель UTP, 3 м

👉 Завантажити драйвери, інструкції, програмні додатки, документи з безпеки [за посиланням](#)

👉 Пройти навчання самостійно [на порталі](#) чи в нашому [онлайн-центрі](#)

Виклик сервісного інженера/замовлення тонеру

Перейдіть по QR коду на наліпці, що нанесена на апараті, і скористайтеся одним із каналів:

- Портал: service.konicaminolta.ua
- Телеграм бот: [@km_ua_bot](https://t.me/km_ua_bot)
- E-mail: service@konicaminolta.ua
- Телефон: 0800-21-44-22

У процесі інсталяції Ваш БФП буде підключено до систем віддаленої діагностики **CSRC**, **RP** та **RSP**, завдяки яким буде реалізовано:

- автоматичне надсилання тонера
- збір лічильників
- віддалений моніторинг пристрою

Вимоги до приміщення



Вологість

Допустима: від 15 до 85%
Оптимальна: від 40 до 60%



Температура

Допустима: від 10 до 30 °C
Оптимальна: від 18 до 22 °C



Перепад температури

Не більше 1 °C



Запиленість

Згідно з вимогами офісних приміщень



Сканувати QR код



Під'єднання здійснюється через один із нижчезазначених протоколів:

- HTTPS
- CSRC DCA
- GPRS Modem (додаткова розетка 220В)
- E-mail

*SI XXXXXX - унікальний сервісний номер, який закріплений за цим апаратом

